



La provincia de Cádiz cuenta ya con un mapa de huertos de ocio

En junio de 2014, la Diputación de Cádiz organizó en la Granja Escuela Buenavista el primer encuentro de huertos de ocio de la provincia, al que acudieron hortelanos, hortelanas, gestores y técnicos de las poblaciones de las seis comarcas en las que se desarrolla esta iniciativa: Sierra Norte, Sierra Sur, Janda Litoral, Janda Interior, Campo de Gibraltar y Bahía Noroeste.

Como resultado de este encuentro se ha creado un primer mapa de los huertos existentes en la provincia. Se trata de una herramienta encaminada a dar a conocer estas actividades y su implantación en las comarcas de Cádiz, a la vez que supone un paso hacia la creación de redes de comunicación e intercambio de experiencias entre hortelanos.

El mapa de huertos de ocio actualmente cuenta con 27 localizaciones. Para 13 de estas existe información detallada consistente en: año de fundación, tamaño de parcelas, periodo de préstamo, existencia de cuarto de aperos, asociacionismos de los hortelanos, imagen de los huertos y ubicación.



Ubicación de los huertos en la provincia de Cádiz.

De la misma forma, en cada una de las fichas de los huertos el usuario puede obtener las indicaciones necesarias para llegar a él a través de la aplicación Google Maps.

El sistema cuenta con un formulario para que los nuevos huertos interesados puedan incluirse en este mapa.

El huerto del mes: Los Barrios (Cádiz)

El programa de Huertos de Ocio Municipales comenzó su andadura en 1996, con un proyecto elaborado por el área de Medio Ambiente del Ayuntamiento de Los Barrios, que ha supuesto un reconocido éxito en el municipio, especialmente entre sus mayores y pensionistas, ya que les proporciona una actividad en la que ocupar sus horas de ocio con un importante ejercicio físico y mental, que se refleja en la mejora de su salud, así como apoyo a sus economías domésticas y su actividad personal, familiar y social, aspectos estos muy importantes para su calidad de vida.

Ubicado en la Vega del Moral en una parcela urbana de unos 12.000 m², los huertos municipales de ocio se dividen en 90 parcelas -de unos 100 m²- y otras zonas complementarias. Las parcelas unitarias de huerto son el elemento principal y central, junto a estas, la Plaza del Moral, donde se ubican los aparcamientos, el pozo de agua, determinado mobiliario, zonas de sombra así como las casetas de herramientas de cada hortelano y los servicios higiénicos. A esto hay que sumarle el vallado perimetral del conjunto de los noventa huertos que componen el programa, un paseo exterior arbolado de moreras, diversos paneles explicativos y la zona de retirada de residuos.

Los hortelanos del programa están integrados en la Asociación de Hortelanos "Haza de la Cruz", que colabora con el Ayuntamiento en la gestión y coordinación de los distintos trabajos necesarios para que el programa cumpla los objetivos, a la vez que promueve actividades socioculturales como visitas a otras zonas de huertos urbanos de Andalucía o la visita de centros escolares entre otros.

Los hortelanos que participan en estos huertos se comprometen a hacer un uso racional del agua; tener el huerto en buenas condiciones de mantenimiento; no realizar construcciones ni



Hortelano de Los Barrios cosechando patatas.





plantar árboles dentro de las parcelas de cultivo ni introducir animales; no usar productos químicos agresivos; y destinar los productos del huerto para el autoconsumo.

Las producciones de los huertos son principalmente hortalizas y frutas, pero también se cultivan plantas ornamentales y aromáticas.

Reseñas de actualidad

- ▶ [Los huertos urbanos en España se han multiplicado por 6 en una década.](#)
- ▶ El Ayuntamiento de Los Barrios entrega los premios del concurso a los mejores huertos de ocio de 2015 y celebran una [jornada de convivencia para conmemorar el aniversario](#) de la puesta en marcha de esta iniciativa para mayores.
- ▶ El Ayuntamiento de Huelva ha clausurado los [Huertos Escolares en el Parque Moret](#), en el que han participado más de 500 escolares.
- ▶ El Grupo de Desarrollo Rural Campiña-Alcores (Sevilla), ha concluido la séptima edición de su programa de "[huertos escolares](#)".

Aspectos prácticos del huerto: Sistema de distribución del agua de riego a las parcelas

La distribución del agua a las distintas parcelas de los huertos sociales de autoconsumo es un aspecto muy importante que requiere tener en cuenta ciertas consideraciones previas.

El cabezal de riego es una parte fundamental. Estará formado por el equipo de bombeo y equipo de filtrado. Es recomendable que se encuentre bien protegido del vandalismo y del robo contando con un habitáculo cerrado, para evitar incidentes de este tipo.

Para el filtrado, muy importante en sistemas de riego por goteo, lo habitual es utilizar filtros generales de anillas o malla, pero si la calidad del agua no es lo suficientemente buena, puede ser necesaria la instalación de un filtro de arena, si hay demasiada materia orgánica, arcilla o limo, o un hidrociclón, si lo que hay es un exceso de arena.

El caudal de agua disponible es también un aspecto importante a tener en cuenta, pues si no es suficiente para el riego simultáneo del conjunto de parcelas, puede implicar, o bien hacer un almacenamiento previo en un depósito o balsa para el posterior rebombado, o establecer distintos sectores de riego que agrupen conjuntos de parcelas y que se rieguen en horarios distintos. Una vez conocido esto, se deberá calcular, entre otros, la potencia y caudal de la bomba de riego.

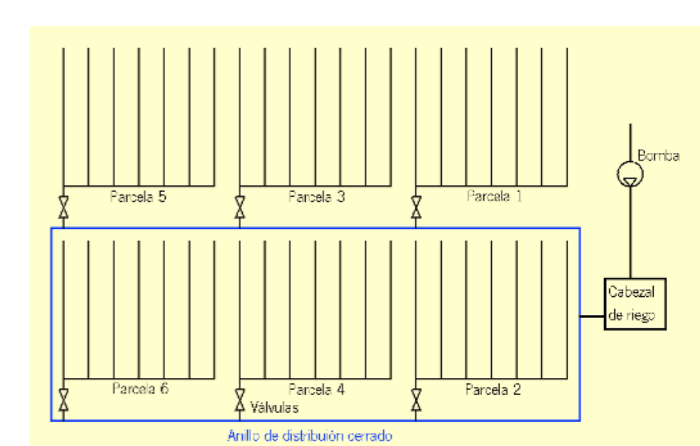

Sistema de distribución en anillo cerrado.

Para reducir problemas de pérdida de presión y caudal, y no generar agravios a las personas hortelanas más alejadas de la acometida de agua, es recomendable que las líneas de distribución se monten como anillos cerrados, especialmente en huertos sociales de gran superficie y con un elevado número de parcelas.

En cuanto a los diámetros de las tuberías de distribución, es recomendable que sean calculados, junto con el conjunto de la instalación de riego, por profesionales cualificados.

4 claves de los alimentos ecológicos

1. ¿Qué son los alimentos ecológicos?

Los alimentos ecológicos son aquellos que se obtienen de la agricultura, ganadería, acuicultura y agroindustria ecológica certificada.

ALIMENTOS ECOLÓGICOS = ALIMENTOS CERTIFICADOS

Durante la producción y elaboración de los alimentos ecológicos, está prohibido el uso de transgénicos, radiaciones ionizantes, abonos y pesticidas sintéticos. En ganadería ecológica no está permitido el empleo de medicamentos de síntesis, de antibióticos y sustancias sintéticas en los alimentos de los animales.





El número de aditivos autorizados en España en la agricultura convencional es superior a los 300, sin embargo, en la agroindustria ecológica solo están autorizados aproximadamente 50.

2. ¿Qué podemos esperar de los alimentos ecológicos? Los alimentos ecológicos se caracterizan por tener una alta calidad organoléptica y nutricional. Son productos obtenidos mediante técnicas respetuosas con el ritmo de crecimiento de plantas y animales, con el medio ambiente, la salud y el bienestar de los animales y la salud de las plantas.



Variedad de productos ecológicos.

A día de hoy existe una gran variedad de alimentos ecológicos que responden a la demanda de los consumidores. Así, se puede disfrutar de verduras y frutas frescas, a productos de 4ª gama listos para consumir, carne, pescado, leche y sus derivados, aceite de oliva virgen extra, pastelería, panes, y un largo etc.

ALIMENTOS ECOLÓGICOS = GRAN VARIEDAD DE PRODUCTOS

Los alimentos ecológicos se caracterizan por tener un alto contenido en minerales, vitaminas, sustancias antioxidantes, mejor sabor, mayor concentración en materia seca y mejor conservación al tener un menor contenido en agua.

ALIMENTOS ECOLÓGICOS = VUELTA A LA ESTACIONALIDAD

3. ¿Cómo se distinguen los alimentos ecológicos?

Para los alimentos ecológicos envasados es obligatorio que figure el logotipo comunitario en su etiquetado. Cuando este está presente, se puede estar absolutamente seguro de que lo que se está comiendo se ha elaborado con arreglo a las estrictas normas medioambientales y de bienestar animal de la UE.

4. ¿Qué significa el logotipo europeo ecológico?

Indica que el producto está certificado conforme a la normativa europea de producción ecológica, complementado con información acerca de dónde, cómo y quién lo produce. A los

productores no se les permite utilizar esta etiqueta a menos que sigan unas estrictas reglas y controles dirigidas a respetar el medio ambiente y los animales.

Los alimentos ecológicos también se pueden denominar alimentos biológicos u orgánicos. Son términos que están protegidos, por lo que solo se pueden emplear con los alimentos certificados.

ECOLÓGICO = BIOLÓGICO = ORGÁNICO

Agenda

BioCultura tendrá en 2016 una nueva edición, esta vez en Sevilla. Concretamente, del 26 al 28 de febrero en FIBES. En una [entrevista](#), Ángeles Parra, directora de la feria, explica este nuevo movimiento estratégico de Vida Sana.

Documentos de interés



Escrito por Raúl Puente Asuero y publicado en 2012 por la Diputación de Sevilla, el libro "Los huertos urbanos de Sevilla: de la tradición a la novedad" es posiblemente uno de los primeros libros editados en España en torno a esta materia. Este texto recoge la investigación perteneciente al programa de doctorado "Ordenación del Territorio y Estrategias ambientales" del departamento de Geografía Humana de la Universidad de Sevilla. El autor considera a los huertos urbanos de Sevilla como el resultado de una "construcción social" que está colaborando a la construcción de un nuevo modelo de ciudad. El estudio aborda la necesidad de planificar la organización y gestión de los actuales huertos, garantizando el libre acceso, su carácter público y la igualdad de oportunidades para todos los ciudadanos.

Este boletín no se entendería sin la colaboración de las personas implicadas en torno a los huertos sociales de autoconsumo, por lo que si tienes alguna información que consideres de interés para el mismo, como noticias, eventos o reseñas sobre huertos existentes, o si deseas suscribirte a este boletín, puedes dirigirte a: agriculturaecologica.agapa@juntadeandalucia.es



Logotipo europeo de la producción ecológica.